

Varenummer: 208168M1615A

Beskrivelse: E+G Positioneringsbolt GN 816-8-M16x1.5-A

Mål

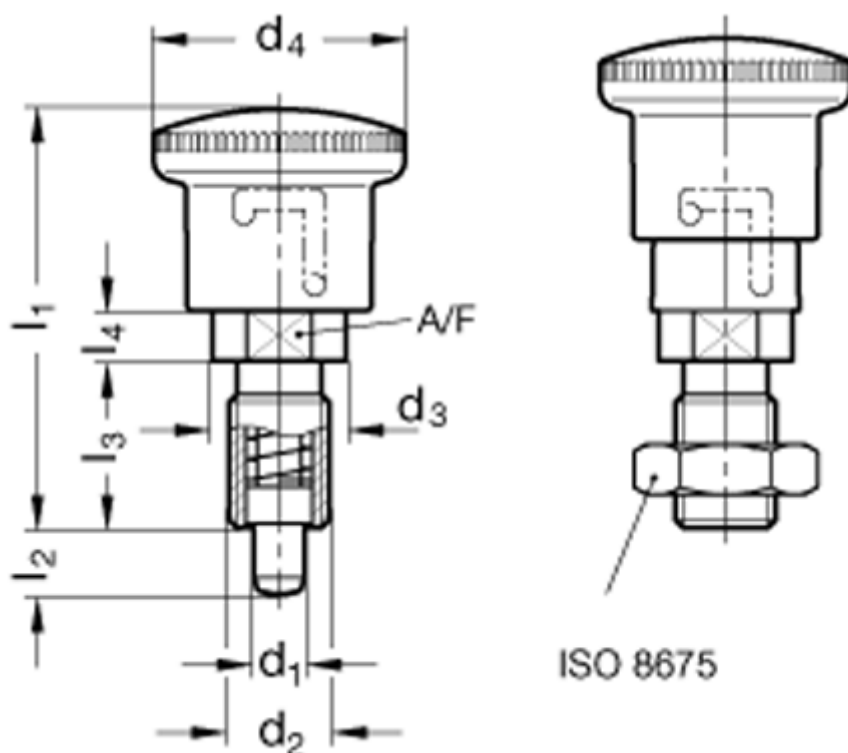

A/F	= 16	l2 = 10
d1	= 8	l3 = 22
d2	= M 16 x 1,5	l4 = 6
d3	= 18	
d4	= 28	
Fjedertryk, begyndelse (N)	= 14	
Fjedertryk, ende (N)	= 38	
l1	= 52	